

低压交流传动

# ABB机械传动

ACS355, 0.37至22 kW/0.5至30 hp



**一款传动满足您各种机械制造的需求。  
ACS355传动。**

---

# 目录

<b>04-05</b>	<b>ACS355简介</b>
<b>06-07</b>	<b>小传动、大作用</b>
<b>08</b>	<b>典型应用</b>
<b>09</b>	<b>如何选择传动</b>
<b>10</b>	<b>额定值和型号</b>
<b>11</b>	<b>技术数据</b>
<b>12-13</b>	<b>尺寸和重量</b>
<b>14</b>	<b>冷却和熔断器</b>
<b>15</b>	<b>控制连接</b>
<b>16-17</b>	<b>控制程序示例</b>
<b>18-19</b>	<b>控制程序版本</b>
<b>20-21</b>	<b>产品类型</b>
<b>22-30</b>	<b>可选件</b>
<b>31</b>	<b>紧凑的PLC和交流传动基础套件</b>
<b>32-33</b>	<b>ABB自动化产品</b>
<b>34-37</b>	<b>传动服务</b>

# ACS355简介

## ABB机械传动

ABB机械传动是可以快速安装、设置参数和调试的传动,因而可以节省施工时间。它们高度紧凑并且经济高效。这些传动配备先进的控制和安全功能,可以满足系统集成商、原始设备制造商(OEM)和盘柜厂商的各种性能需求,以及许多应用领域最终用户的要求。

在ABB机械传动产品组合中,ACS355属于微型传动系列;满足结构紧凑的要求,专为小功率应用优化,成本效益高、易用性强。选择ABB机械传动,主机厂不仅可以获得传动内部的所有智能功能,还能享受它额外的益处:全球联保。这意味着有各种各样的产品和服务可以支持它们的业务。

## 应用

ABB机械传动可以满足众多机械应用的需求。该传动适合食品饮料、物流运输、纺织、印刷、橡胶塑料以及木材加工应用。

## 亮点

- 超级紧凑的传动和一致的设计
- 利用应用宏和面板助手实现快速调试
- 标配安全转矩取消(SIL3)功能
- 对感应电机和永磁电机进行最高至599 Hz的无传感器矢量控制
- 内置制动斩波器
- 提供适合恶劣环境的IP66产品和太阳能泵专用传动

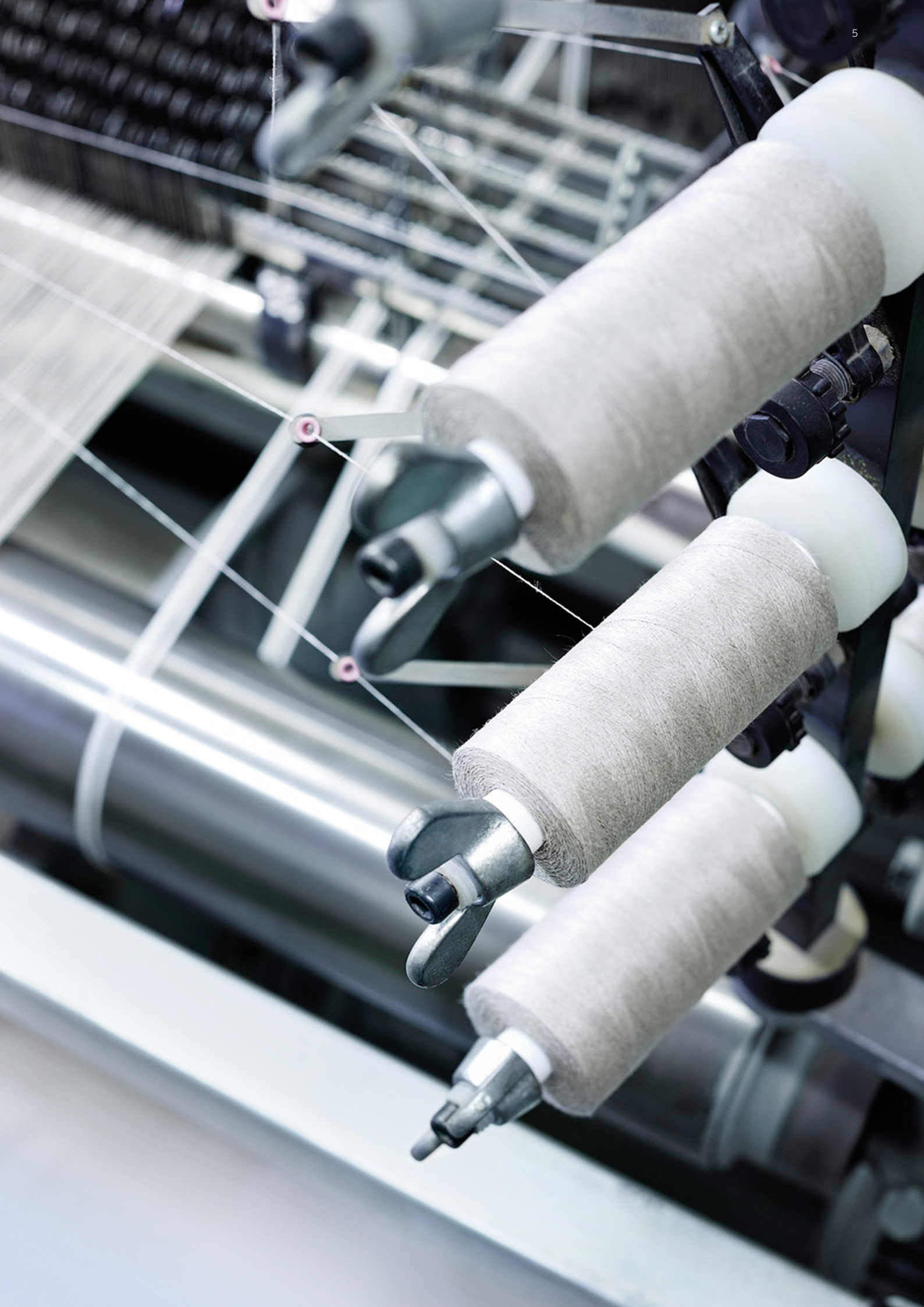

# 小传动、大作用

ACS355传动易于安装和设置,可以更大限度提高您设备的可用性。

该传动采用高度模块化设计,支持各种现场总线协议,因而具有灵活的连接性。除广泛的内置选项(比如不同的I/O和通信选项)外,它还拥有一系列外部选项。无论您的设备位于何处,当地ABB公司都能为您和您的客户提供支持。

## 灵活的性能

内置的顺序编程功能提供了简单的传动逻辑控制,减少了对外部PLC的需要功能。

## 调试容易、快速

适用于应用宏的预定义I/O配置和内置助手可加速传动的调试,让您专注于自己的业务。

## 紧凑一致的设计

紧凑的结构、0.37-22 kW的同类产品更宽功率范围和并排式安装,确保机柜适合安装在广泛的机械应用中,帮助节省空间和成本。

## 支持的电机类型

同一传动可用于进行无传感器感应电机和永磁电机的控制,无需反馈装置。



### 特定应用的专用产品

适合太阳能泵的传动包含保护泵机的特殊内置功能，可延长设备寿命，确保能源供应的可靠性。面向主轴应用的专用高速产品可调节速度控制器，无需使用编码器。

### 恶劣环境保护

因为无需为防灰、防尘和防水的应用设计专用外壳，通过NSF认证的IP66/67/69K(UL型4X防护等级)产品类型可节省时间和成本。

### 连接主流自动化通讯网络

可选的现场总线适配器让传动可以连接主流工业自动化网络。



### 安全

高达SIL3的集成安全转矩取消(STO)功能符合IEC61508、EN 62061和EN ISO 13849-1标准，为进行安全地设备维护提供了一种经济高效和有保证的解决方案。该安全功能还可用于在无接触器的情况下实施紧急停机。

### 远程监控

现有的远程监控选件借助内置网页服务器和独立数据记录器让您随时随地安全地访问传动。



## 典型应用



### 搅拌机

在搅拌应用中, 传动可提供高启动转矩。静音操作模式可在高转矩启动后将传动的开关频率调整到更高级别, 从而降低可听噪音。FlashDrop工具可快速、安全地配置相同搅拌机应用的多台传动。

### 传送带

生产线通常有多个工序, 其中包含传送带, 它们彼此必须高效衔接才能实现更大产能。传动可让传送带平稳地启动和停止, 从而减少机械应力并降低维护成本。

### 包装机

包装机通常需要传动来实现包装作业要求的高度重复性和准确性。因此, ACS355非常适合包装作业, 也能提供良好的动态和静态速度控制准确性。顺序编程让传动可执行顺序任务, 从而减少对PLC的需求。软件配置包括计时器、计数器、抱闸控制和点动——所有这一切都可用在包装机中。



### 灌装线

罐装时, 灌装线需要传动来确保准确性。ACS355拥有良好的动态和静态速度控制功能, 非常适合用于实现这一目的。涉及到液体时, 拥有高防护等级(IP66)的ACS355也是个不错的选择。



### 卷曲机

ACS355拥有很高的静态速度控制精度。对待卷曲机中的细线时, 它必须精确地控制卷曲机速度才能防止线断裂。另一方面, 表面卷曲机还需要高静态速度控制精度来控制材料厚度或张力。



# 如何选择传动

选择合适的传动非常容易。下面的说明告诉您如何订购适合您应用的传动。

首先，确定所需的传动类型和您的电源电压，并选择相关的额定值表。或者，使用ABB的DriveSize选型工具。

根据负载电流从额定值表中选择您的传动的订单代码（传动类型），或者，如果不知道负载电流，根据您电机的额定功率和电流选择传动。

ABB MACHINERY DRIVES, ACS355, CATALOG

### Ratings and types

Rating (P/AC/DC) Open type/IMB4 capacitor	Frame size	Type designation	Frame size	Frame size	Type designation
(kW)	A <sub>n</sub>	A <sub>n</sub>	A <sub>n</sub>	IP00	IP66
0.37	0.5	0.8	AC355-03-03A4-0	R0	R1
0.75	1.0	1.5	AC355-03-03A7-0	R1	R1
1.5	2.0	2.5	AC355-03-03A2-0	R2	R1
3.0	3.0	3.8	AC355-03-03A4-0	R2	R2
4.0	4.0	5.0	AC355-03-03A7-0	R2	R2
5.5	5.5	7.5	AC355-03-03A2-0	R2	R2
7.5	7.5	10.0	AC355-03-03A4-0	R2	R2
11.0	11.0	15.0	AC355-03-03A7-0	R2	R2
15.0	15.0	20.0	AC355-03-03A2-0	R2	R2
22.0	22.0	30.0	AC355-03-03A4-0	R2	R2
30.0	30.0	40.0	AC355-03-03A7-0	R2	R2
40.0	40.0	55.0	AC355-03-03A2-0	R2	R2
55.0	55.0	75.0	AC355-03-03A4-0	R2	R2
75.0	75.0	110.0	AC355-03-03A7-0	R2	R2
110.0	110.0	150.0	AC355-03-03A2-0	R2	R2
150.0	150.0	200.0	AC355-03-03A4-0	R2	R2
200.0	200.0	275.0	AC355-03-03A7-0	R2	R2
275.0	275.0	370.0	AC355-03-03A2-0	R2	R2
370.0	370.0	500.0	AC355-03-03A4-0	R2	R2
500.0	500.0	660.0	AC355-03-03A7-0	R2	R2
660.0	660.0	880.0	AC355-03-03A2-0	R2	R2
880.0	880.0	1100.0	AC355-03-03A4-0	R2	R2
1100.0	1100.0	1400.0	AC355-03-03A7-0	R2	R2
1400.0	1400.0	1800.0	AC355-03-03A2-0	R2	R2
1800.0	1800.0	2300.0	AC355-03-03A4-0	R2	R2
2300.0	2300.0	2900.0	AC355-03-03A7-0	R2	R2
2900.0	2900.0	3700.0	AC355-03-03A2-0	R2	R2
3700.0	3700.0	4700.0	AC355-03-03A4-0	R2	R2
4700.0	4700.0	6000.0	AC355-03-03A7-0	R2	R2
6000.0	6000.0	7700.0	AC355-03-03A2-0	R2	R2
7700.0	7700.0	10000.0	AC355-03-03A4-0	R2	R2
10000.0	10000.0	12500.0	AC355-03-03A7-0	R2	R2
12500.0	12500.0	16000.0	AC355-03-03A2-0	R2	R2
16000.0	16000.0	20000.0	AC355-03-03A4-0	R2	R2
20000.0	20000.0	25000.0	AC355-03-03A7-0	R2	R2
25000.0	25000.0	32000.0	AC355-03-03A2-0	R2	R2
32000.0	32000.0	40000.0	AC355-03-03A4-0	R2	R2
40000.0	40000.0	50000.0	AC355-03-03A7-0	R2	R2
50000.0	50000.0	63000.0	AC355-03-03A2-0	R2	R2
63000.0	63000.0	80000.0	AC355-03-03A4-0	R2	R2
80000.0	80000.0	100000.0	AC355-03-03A7-0	R2	R2
100000.0	100000.0	125000.0	AC355-03-03A2-0	R2	R2
125000.0	125000.0	155000.0	AC355-03-03A4-0	R2	R2
155000.0	155000.0	195000.0	AC355-03-03A7-0	R2	R2
195000.0	195000.0	245000.0	AC355-03-03A2-0	R2	R2
245000.0	245000.0	305000.0	AC355-03-03A4-0	R2	R2
305000.0	305000.0	380000.0	AC355-03-03A7-0	R2	R2
380000.0	380000.0	475000.0	AC355-03-03A2-0	R2	R2
475000.0	475000.0	595000.0	AC355-03-03A4-0	R2	R2
595000.0	595000.0	745000.0	AC355-03-03A7-0	R2	R2
745000.0	745000.0	935000.0	AC355-03-03A2-0	R2	R2
935000.0	935000.0	1170000.0	AC355-03-03A4-0	R2	R2
1170000.0	1170000.0	1465000.0	AC355-03-03A7-0	R2	R2
1465000.0	1465000.0	1830000.0	AC355-03-03A2-0	R2	R2
1830000.0	1830000.0	2280000.0	AC355-03-03A4-0	R2	R2
2280000.0	2280000.0	2830000.0	AC355-03-03A7-0	R2	R2
2830000.0	2830000.0	3500000.0	AC355-03-03A2-0	R2	R2
3500000.0	3500000.0	4370000.0	AC355-03-03A4-0	R2	R2
4370000.0	4370000.0	5460000.0	AC355-03-03A7-0	R2	R2
5460000.0	5460000.0	6830000.0	AC355-03-03A2-0	R2	R2
6830000.0	6830000.0	8540000.0	AC355-03-03A4-0	R2	R2
8540000.0	8540000.0	10670000.0	AC355-03-03A7-0	R2	R2
10670000.0	10670000.0	13340000.0	AC355-03-03A2-0	R2	R2
13340000.0	13340000.0	16600000.0	AC355-03-03A4-0	R2	R2
16600000.0	16600000.0	20750000.0	AC355-03-03A7-0	R2	R2
20750000.0	20750000.0	25900000.0	AC355-03-03A2-0	R2	R2
25900000.0	25900000.0	32300000.0	AC355-03-03A4-0	R2	R2
32300000.0	32300000.0	40000000.0	AC355-03-03A7-0	R2	R2
40000000.0	40000000.0	50000000.0	AC355-03-03A2-0	R2	R2
50000000.0	50000000.0	62500000.0	AC355-03-03A4-0	R2	R2
62500000.0	62500000.0	78100000.0	AC355-03-03A7-0	R2	R2
78100000.0	78100000.0	97600000.0	AC355-03-03A2-0	R2	R2
97600000.0	97600000.0	122000000.0	AC355-03-03A4-0	R2	R2
122000000.0	122000000.0	152500000.0	AC355-03-03A7-0	R2	R2
152500000.0	152500000.0	189000000.0	AC355-03-03A2-0	R2	R2
189000000.0	189000000.0	236000000.0	AC355-03-03A4-0	R2	R2
236000000.0	236000000.0	295000000.0	AC355-03-03A7-0	R2	R2
295000000.0	295000000.0	368000000.0	AC355-03-03A2-0	R2	R2
368000000.0	368000000.0	457000000.0	AC355-03-03A4-0	R2	R2
457000000.0	457000000.0	564000000.0	AC355-03-03A7-0	R2	R2
564000000.0	564000000.0	700000000.0	AC355-03-03A2-0	R2	R2
700000000.0	700000000.0	875000000.0	AC355-03-03A4-0	R2	R2
875000000.0	875000000.0	1090000000.0	AC355-03-03A7-0	R2	R2
1090000000.0	1090000000.0	1360000000.0	AC355-03-03A2-0	R2	R2
1360000000.0	1360000000.0	1690000000.0	AC355-03-03A4-0	R2	R2
1690000000.0	1690000000.0	2090000000.0	AC355-03-03A7-0	R2	R2
2090000000.0	2090000000.0	2570000000.0	AC355-03-03A2-0	R2	R2
2570000000.0	2570000000.0	3150000000.0	AC355-03-03A4-0	R2	R2
3150000000.0	3150000000.0	3900000000.0	AC355-03-03A7-0	R2	R2
3900000000.0	3900000000.0	4820000000.0	AC355-03-03A2-0	R2	R2
4820000000.0	4820000000.0	5950000000.0	AC355-03-03A4-0	R2	R2
5950000000.0	5950000000.0	7320000000.0	AC355-03-03A7-0	R2	R2
7320000000.0	7320000000.0	9000000000.0	AC355-03-03A2-0	R2	R2
9000000000.0	9000000000.0	11050000000.0	AC355-03-03A4-0	R2	R2
11050000000.0	11050000000.0	13640000000.0	AC355-03-03A7-0	R2	R2
13640000000.0	13640000000.0	16800000000.0	AC355-03-03A2-0	R2	R2
16800000000.0	16800000000.0	20600000000.0	AC355-03-03A4-0	R2	R2
20600000000.0	20600000000.0	25100000000.0	AC355-03-03A7-0	R2	R2
25100000000.0	25100000000.0	30400000000.0	AC355-03-03A2-0	R2	R2
30400000000.0	30400000000.0	36700000000.0	AC355-03-03A4-0	R2	R2
36700000000.0	36700000000.0	44200000000.0	AC355-03-03A7-0	R2	R2
44200000000.0	44200000000.0	53100000000.0	AC355-03-03A2-0	R2	R2
53100000000.0	53100000000.0	64500000000.0	AC355-03-03A4-0	R2	R2
64500000000.0	64500000000.0	78700000000.0	AC355-03-03A7-0	R2	R2
78700000000.0	78700000000.0	95000000000.0	AC355-03-03A2-0	R2	R2
95000000000.0	95000000000.0	114700000000.0	AC355-03-03A4-0	R2	R2
114700000000.0	114700000000.0	138400000000.0	AC355-03-03A7-0	R2	R2
138400000000.0	138400000000.0	167000000000.0	AC355-03-03A2-0	R2	R2
167000000000.0	167000000000.0	201000000000.0	AC355-03-03A4-0	R2	R2
201000000000.0	201000000000.0	241000000000.0	AC355-03-03A7-0	R2	R2
241000000000.0	241000000000.0	288000000000.0	AC355-03-03A2-0	R2	R2
288000000000.0	288000000000.0	343000000000.0	AC355-03-03A4-0	R2	R2
343000000000.0	343000000000.0	416000000000.0	AC355-03-03A7-0	R2	R2
416000000000.0	416000000000.0	500000000000.0	AC355-03-03A2-0	R2	R2
500000000000.0	500000000000.0	600000000000.0	AC355-03-03A4-0	R2	R2
600000000000.0	600000000000.0	720000000000.0	AC355-03-03A7-0	R2	R2
720000000000.0	720000000000.0	865000000000.0	AC355-03-03A2-0	R2	R2
865000000000.0	865000000000.0	1040000000000.0	AC355-03-03A4-0	R2	R2
1040000000000.0	1040000000000.0	1250000000000.0	AC355-03-03A7-0	R2	R2
1250000000000.0	1250000000000.0	1500000000000.0	AC355-03-03A2-0	R2	R2
1500000000000.0	1500000000000.0	1790000000000.0	AC355-03-03A4-0	R2	R2
1790000000000.0	1790000000000.0	2130000000000.0	AC355-03-03A7-0	R2	R2
2130000000000.0	2130000000000.0	2530000000000.0	AC355-03-03A2-0	R2	R2
2530000000000.0	2530000000000.0	3000000000000.0	AC355-03-03A4-0	R2	R2
3000000000000.0	3000000000000.0	3550000000000.0	AC355-03-03A7-0	R2	R2
3550000000000.0	3550000000000.0	4200000000000.0	AC355-03-03A2-0	R2	R2
4200000000000.0	4200000000000.0	5000000000000.0	AC355-03-03A4-0	R2	R2
5000000000000.0	5000000000000.0	5950000000000.0	AC355-03-03A7-0	R2	R2
5950000000000.0	5950000000000.0	7000000000000.0	AC355-03-03A2-0	R2	R2
7000000000000.0	7000000000000.0	8200000000000.0	AC355-03-03A4-0	R2	R2
8200000000000.0	8200000000000.0	9500000000000.0	AC355-03-03A7-0	R2	R2
9500000000000.0	9500000000000.0	11000000000000.0	AC355-03-03A2-0	R2	R2
11000000000000.0	11000000000000.0	12700000000000.0	AC355-03-03A4-0	R2	R2
12700000000000.0	12700000000000.0	14700000000000.0	AC355-03-03A7-0	R2	R2
14700000000000.0	14700000000000.0	16900000000000.0	AC355-0		

# 额定值和型号

IP20/UL开放式/NEMA 1可选项			型号代码	外形尺寸 IP20	外形尺寸 IP66
$P_N$ (kW)	$P_N$ (hp)	$I_{2N}$ (A)			
<b>单相交流电源 (200 - 240 V)</b>					
<b>+B063</b>					
0.37	0.5	2.4	ACS355-01X-02A4-2	R0	-
0.75	1.0	4.7	ACS355-01X-04A7-2	R1	-
1.1	1.5	6.7	ACS355-01X-06A7-2	R1	-
1.5	2.0	7.5	ACS355-01X-07A5-2	R2	-
2.2	3.0	9.8	ACS355-01X-09A8-2	R2	-
<b>三相交流电源 (200 - 240 V)</b>					
<b>+B063</b>					
0.37	0.5	2.4	ACS355-03X-02A4-2	R0	R1
0.55	0.75	3.5	ACS355-03X-03A5-2	R0	R1
0.75	1.0	4.7	ACS355-03X-04A7-2	R1	R1
1.1	1.5	6.7	ACS355-03X-06A7-2	R1	R1
1.5	2.0	7.5	ACS355-03X-07A5-2	R1	R1
2.2	3.0	9.8	ACS355-03X-09A8-2	R2	R3
3.0	3.0	13.3	ACS355-03X-13A3-2	R2	R3
4.0	5.0	17.6	ACS355-03X-17A6-2	R2	R3
5.5	7.5	24.4	ACS355-03X-24A4-2	R3	-
7.5	10.0	31.0	ACS355-03X-31A0-2	R4	-
11.0	15.0	46.2	ACS355-03X-46A2-2	R4	-
<b>三相交流电源 (380 - 480 V)</b>					
<b>+B063</b>					
0.37	0.5	1.2	ACS355-03X-01A2-4	R0	R1
0.55	0.75	1.9	ACS355-03X-01A9-4	R0	R1
0.75	1.0	2.4	ACS355-03X-02A4-4	R1	R1
1.1	1.5	3.3	ACS355-03X-03A3-4	R1	R1
1.5	2.0	4.1	ACS355-03X-04A1-4	R1	R1
2.2	3.0	5.6	ACS355-03X-05A6-4	R1	R1
3.0	3.0	7.3	ACS355-03X-07A3-4	R1	R1
4.0	5.0	8.8	ACS355-03X-08A8-4	R1	R1
5.5	7.5	12.5	ACS355-03X-12A5-4	R3	R3
7.5	10.0	15.6	ACS355-03X-15A6-4	R3	R3
11.0	15.0	23.1	ACS355-03X-23A1-4	R3	-
15.0	20.0	31.0	ACS355-03X-31A0-4	R4	-
18.5	25.0	38.0	ACS355-03X-38A0-4	R4	-
22.0	30.0	44.0	ACS355-03X-44A0-4	R4	-

型号代码中的X表示E或U。

$P_N$  (kW) = 在400 V和正常使用状态下的典型电机功率

$P_N$  (hp) = 在460 V和正常使用状态下的典型电机功率

$I_{2N}$  (A) = 连续均方根电流。每10分钟内允许一分钟50%过载。

## 型号代码

这是使用额定电流和外形尺寸清楚地标识您传动的唯一参考号（显示在右边第4列）。选定传动的型号代码后，可以用外形尺寸（第5列）确定传动外形尺寸——见第12页。

## 电压

ACS355拥有两个电压范围：

**2** = 200 - 240 V

**4** = 380 - 480 V

是“2”还是“4”，取决于您选择的结构、额定电流、电压以及添加到上述型号代码中的可选项代码。

## 额定电流

额定电流代表传动规格中的额定连续输出电流。下表中规定的电机功率为典型电机功率。

## 变型代码

该代码表示工厂给传动安装的特殊软件。请参阅第16-19页了解详细信息。

## 结构

型号代码中的“01E”因传动供电方式和EMC滤波器而异。从下面选择您需要的。

**01** = 单相

**03** = 三相

**E** = 连接EMC滤波器，50 Hz频率

**U** = 断开EMC滤波器，60 Hz频率

（如果需要滤波器，可很方便的进行连接）

# 技术数据

电源连接	
电压和功率范围	单相, 200-240 V $\pm$ 10% 0.37-2.2 kW (0.5-3 hp) 三相, 200-240 V $\pm$ 10% 0.37-11 kW (0.5-15 hp) 三相, 380-480 V $\pm$ 10% 0.37-22 kW (0.5-30 hp)
频率	48-63 Hz
公共直流连接	
电压和功率范围	230 V传动, 325 V $\pm$ 15% 400/480 V传动, 540 V $\pm$ 15%(见公共直流手册) $P_{max}$ = 传动的 $P_n$
电机连接	
电压	三相 0 - $U_{SUPPLY}$
频率	0-599 Hz
连续负载能力 (恒定转矩, 在40°C最大环境温度)	额定输出电流 $I_{2N}$
过载能力 (在40°C最大环境温度)	每10分钟允许1分钟 $1.5 \times I_{2N}$ 启动时 $1.8 \times I_{2N}$ 允许 2 s
开关频率 可选择	默认4 kHz, 4 - 16kHz, 带4 kHz阶跃
加速时间	0.1 - 1800 s
减速时间	0.1 - 1800 s
制动	标配内置制动斩波器
速度控制 静态精度 动态精度	20%的电机额定滑差 < 1% s (100%转矩阶跃)
转矩控制 转矩阶跃时间 非线性	< 10 ms (额定转矩) $\pm$ 5%(额定转矩)
环境限制	
环境温度	-10-40°C (14-104°F), 不允许结霜 50°C (122°F), 降容10%
海拔	在0-1000 m为额定电流。 在海拔为1000-2000 m (3300-13,200 ft) 时, 每升高100 m (330 ft) 降容1%。如果安装地点的海拔高于2000 m (6600 ft), 请联系当地的ABB经销商或办事处了解进一步信息。
相对湿度	低于95% (无冷凝)
防护等级	IP20/可选项NEMA 1/UL 1型外壳 IP66/IP67/UL 4X型作为可选项, 最高7.5kW, IP69K 适用于带兼容电缆密封套的IP66/IP67类型
外壳颜色	NCS 1502-Y, RAL 9002, PMS 420 C
防污等级	IEC721-3-3 不允许有导电粉尘 1C2级 (化学气体) 1S2级 (固体颗粒)
运输	2C2级 (化学气体) 2S2级 (固体颗粒)
贮存	3C2级 (化学气体) 3S2级 (固体颗粒)
运行	

产品规范	
低压标准2006/95/EC 机械标准2006/42/EC EMC标准2004/108/EC 质量保证体系ISO 9001 环境体系ISO 14001 UL、cUL、CE、C-Tick和GOST R认证 RoHS合规性	
可编程控制连接	
两个模拟输入	
电压信号	0 (2) - 10 V, $R_{in} > 312 \text{ k}\Omega$ -10 - 10 V, $R_{in} > 312 \text{ k}\Omega$
电流信号	0 (4) - 20 mA, $R_{in} = 100 \Omega$ -20 - 20 mA, $R_{in} = 100 \Omega$
电位器给定值 分辨率 精度	10 V $\pm$ 1% max. 10 mA, $R < 10 \text{ k}\Omega$ 0.1% $\pm$ 2%
一个模拟输出	0 (4) - 20 mA, 负载 < 500 $\Omega$
辅助电压	24 V DC $\pm$ 10%, 最大200 mA
5个数字输入	12 - 24 V, PNP和NPN, 可编程DI5 0 - 16 kHz脉冲序列
输入阻抗	2.4 k $\Omega$
一个继电器输出	
型号	NO + NC
最大开关电压	250 V AC/30 V DC
最大开关电流	0.5 A/30 V DC; 5 A/230 V AC
最大连续电流	2 A rms
一个数字输出	
类型	晶体管输出
最大开关电压	30 V DC
最大开关电流	100 mA/30 V DC, 短路保护
频率	10 Hz-16 kHz
分辨率	1 Hz
精度	0.2%
串行和以太网通信	
现场总线 刷新速率	插入式 < 10 ms (在传动和现场总线模块之间)
DeviceNet™	5针螺钉式连接器, 最大波特率500 kbit/s
PROFIBUS DP	9针D型连接器, 最大波特率12 Mbit/s
POWERLINK	2个 RJ-45连接器, 波特率100 Mbit/s
ControlNet™	2个 8P8C模块化插座
CANopen®	9针D型连接器, 最大波特率1 Mbit/s
Modbus RTU	4针螺钉式连接器, 最大波特率115 kbit/s
EtherNet/IP™, Modbus TCP, PROFINET IO	2个RJ45连接器, 波特率10/100Mbit/s
LonWorks®	3针螺钉式连接器, 最大波特率78 kbit/s
EtherCAT®	2个 RJ-45连接器, 波特率100 Mbit/s
电抗器	
交流输入电抗器	外部可选项。用于降低部分负载时的THD和遵守 EN/IEC 61000-3-12。
交流输出电抗器	外部可选项。可将电机电缆使用长度延长一倍

# 尺寸和重量

## 柜体安装式传动(IP20/UL开放式)

外形尺寸	IP20/UL开放式						重量 (kg)
	H1 (mm)	H2 (mm)	H3 (mm)	W (mm)	D1 (mm)	D2 (mm)	
R0	169	202	239	70	161	187	1.2
R1	169	202	239	70	161	187	1.2
R2	169	202	239	105	165	191	1.5
R3	169	202	236	169	169	195	2.5
R4	181	202	244	260	169	195	4.4

H1 = 不带紧固件和夹板时的高度

H2 = 带紧固件不带夹板时的高度

H3 = 带紧固件和带夹板时的高度

W = 宽度

D1 = 标准深度

D2 = 带MREL、MPOW或MTAC可选项的深度

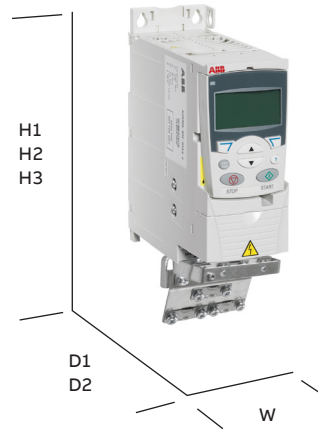

## 壁挂式传动 (NEMA 1/UL 1型)

外形尺寸	NEMA 1/UL 1型						重量 (kg)
	H4 (mm)	H5 (mm)	W (mm)	D1 (mm)	D2 (mm)		
R0	257	280	70	169	187	1.6	
R1	257	280	70	169	187	1.6	
R2	257	282	105	169	191	1.9	
R3	260	299	169	177	195	3.1	
R4	270	320	260	177	195	5.0	

H4 = 带紧固件和NEMA 1接线盒时的高度

H5 = 带紧固件、NEMA 1接线盒和机罩时的高度

W = 宽度

D1 = 标准深度

D2 = 带MREL、MPOW或MTAC可选项的深度

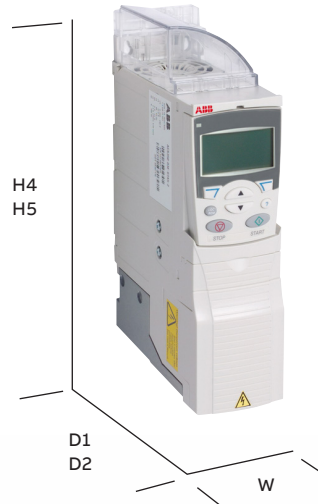

## 壁挂式传动(IP66/IP67/UL 4X型)

外形尺寸	IP66/IP67/UL 4X型			
	H4 (mm)	W (mm)	D1 (mm)	重量 (kg)
R1	305	195	281	7.7
R3	436	246	277	13

H = 高度

W = 宽度

D1 = 标准深度

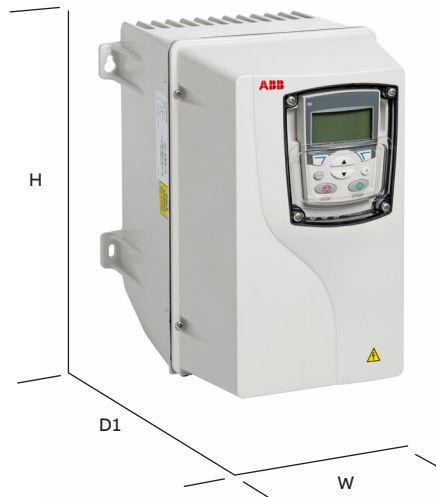



# 冷却和熔断器

## 冷却

ACS355标配冷却风机。冷却空气必须不含腐蚀性物质,不能高于40 °C (降温时50°C)的最高环境温度。IP66/IP67/UL 4X型传动的散热与IP20 UL开放式传动的数值相同。如想了解更多特定限制,请参阅本产品样本中的技术规格——环境限制。

### 冷却气流

型号代码	外形尺寸	散热量		空气流量	
		(W)	BTU/hr <sup>1)</sup>	m <sup>3</sup> /h	ft <sup>3</sup> /min
<b>单相交流电源 200 - 240 V</b>					
ACS355-01X-02A4-2	R0	48	163	- <sup>2)</sup>	- <sup>2)</sup>
ACS355-01X-04A7-2	R1	72	247	24	14
ACS355-01X-06A7-2	R1	97	333	24	14
ACS355-01X-07A5-2	R2	101	343	21	12
ACS355-01X-09A8-2	R2	124	422	21	12
<b>三相交流电源 200 - 240 V</b>					
ACS355-03X-02A4-2	R0	42	142	- <sup>2)</sup>	- <sup>2)</sup>
ACS355-03X-03A5-2	R0	54	183	- <sup>2)</sup>	- <sup>2)</sup>
ACS355-03X-04A7-2	R1	64	220	24	14
ACS355-03X-06A7-2	R1	86	295	24	14
ACS355-03X-07A5-2	R1	88	302	21	12
ACS355-03X-09A8-2	R2	111	377	21	12
ACS355-03X-13A3-2	R2	140	476	52	31
ACS355-03X-17A6-2	R2	180	613	52	31
ACS355-03X-24A4-2	R3	285	975	71	42
ACS355-03X-31A0-2	R4	328	1119	96	57
ACS355-03X-46A2-2	R4	488	1666	96	57
<b>三相交流电源 380 - 480 V</b>					
ACS355-03X-01A2-4	R0	35	121	- <sup>2)</sup>	- <sup>2)</sup>
ACS355-03X-01A9-4	R0	40	138	- <sup>2)</sup>	- <sup>2)</sup>
ACS355-03X-02A4-4	R1	50	170	13	8
ACS355-03X-03A3-4	R1	60	204	13	8
ACS355-03X-04A1-4	R1	69	235	13	8
ACS355-03X-05A6-4	R1	90	306	19	11
ACS355-03X-07A3-4	R1	107	364	24	14
ACS355-03X-08A8-4	R1	127	433	24	14
ACS355-03X-12A5-4	R3	161	551	52	31
ACS355-03X-15A6-4	R3	204	697	52	31
ACS355-03X-23A1-4	R3	301	1029	71	42
ACS355-03X-31A0-4	R4	408	1393	96	57
ACS355-03X-38A0-4	R4	498	1700	96	57
ACS355-03X-44A0-4	R4	588	2007	96	57

型号代码中的X表示E或U。

<sup>1)</sup> BTU/hr = 英制热单位/小时。

BTU/hr约为0.293瓦。

<sup>2)</sup> 外形尺寸R0采用自然对流冷却。

### 自由空间要求

外壳类型	上方空间 (mm)	下方空间 (mm)	左侧或右侧空间 (mm)
所有外形尺寸	75	75	0
IP66/67外壳	75	75	20

## 熔断器

ABB机械传动可以使用标准熔断器。对于输入熔断器连接,请参阅下表。还可以用手动电机保护器保护该传动。请参阅用户手册了解详细内容。

### 选型表

型号代码	外形尺寸	IEC熔断器		UL熔断器	
		(A)	熔断器类型 <sup>*)</sup>	(A)	熔断器类型 <sup>*)</sup>
<b>单相交流电源 200 - 240 V</b>					
ACS355-01X-02A4-2	R0	10	gG	10	UL T型
ACS355-01X-04A7-2	R1	16	gG	20	UL T型
ACS355-01X-06A7-2	R1	16/20 <sup>1)</sup>	gG	25	UL T型
ACS355-01X-07A5-2	R2	20/25 <sup>1)</sup>	gG	30	UL T型
ACS355-01X-09A8-2	R2	25/35 <sup>1)</sup>	gG	35	UL T型
<b>三相交流电源 200 - 240 V</b>					
ACS355-03X-02A4-2	R0	10	gG	10	UL T型
ACS355-03X-03A5-2	R0	10	gG	10	UL T型
ACS355-03X-04A7-2	R1	10	gG	15	UL T型
ACS355-03X-06A7-2	R1	16	gG	15	UL T型
ACS355-03X-07A5-2	R1	16	gG	15	UL T型
ACS355-03X-09A8-2	R2	16	gG	20	UL T型
ACS355-03X-13A3-2	R2	25	gG	30	UL T型
ACS355-03X-17A6-2	R2	25	gG	35	UL T型
ACS355-03X-24A4-2	R3	63	gG	60	UL T型
ACS355-03X-31A0-2	R4	80	gG	80	UL T型
ACS355-03X-46A2-2	R4	100	gG	100	UL T型
<b>三相交流电源 380 - 480 V</b>					
ACS355-03X-01A2-4	R0	10	gG	10	UL T型
ACS355-03X-01A9-4	R0	10	gG	10	UL T型
ACS355-03X-02A4-4	R1	10	gG	10	UL T型
ACS355-03X-03A3-4	R1	10	gG	10	UL T型
ACS355-03X-04A1-4	R1	16	gG	15	UL T型
ACS355-03X-05A6-4	R1	16	gG	15	UL T型
ACS355-03X-07A3-4	R1	16	gG	20	UL T型
ACS355-03X-08A8-4	R1	20	gG	25	UL T型
ACS355-03X-12A5-4	R3	25	gG	30	UL T型
ACS355-03X-15A6-4	R3	35	gG	35	UL T型
ACS355-03X-23A1-4	R3	50	gG	50	UL T型
ACS355-03X-31A0-4	R4	80	gG	80	UL T型
ACS355-03X-38A0-4	R4	100	gG	100	UL T型
ACS355-03X-44A0-4	R4	100	gG	100	UL T型

型号代码中的X表示E或U。

<sup>\*)</sup> 根据IEC-60269标准。

<sup>1)</sup> 如果需要50%的过载能力,则使用其中更大的熔断器。

# 控制连接

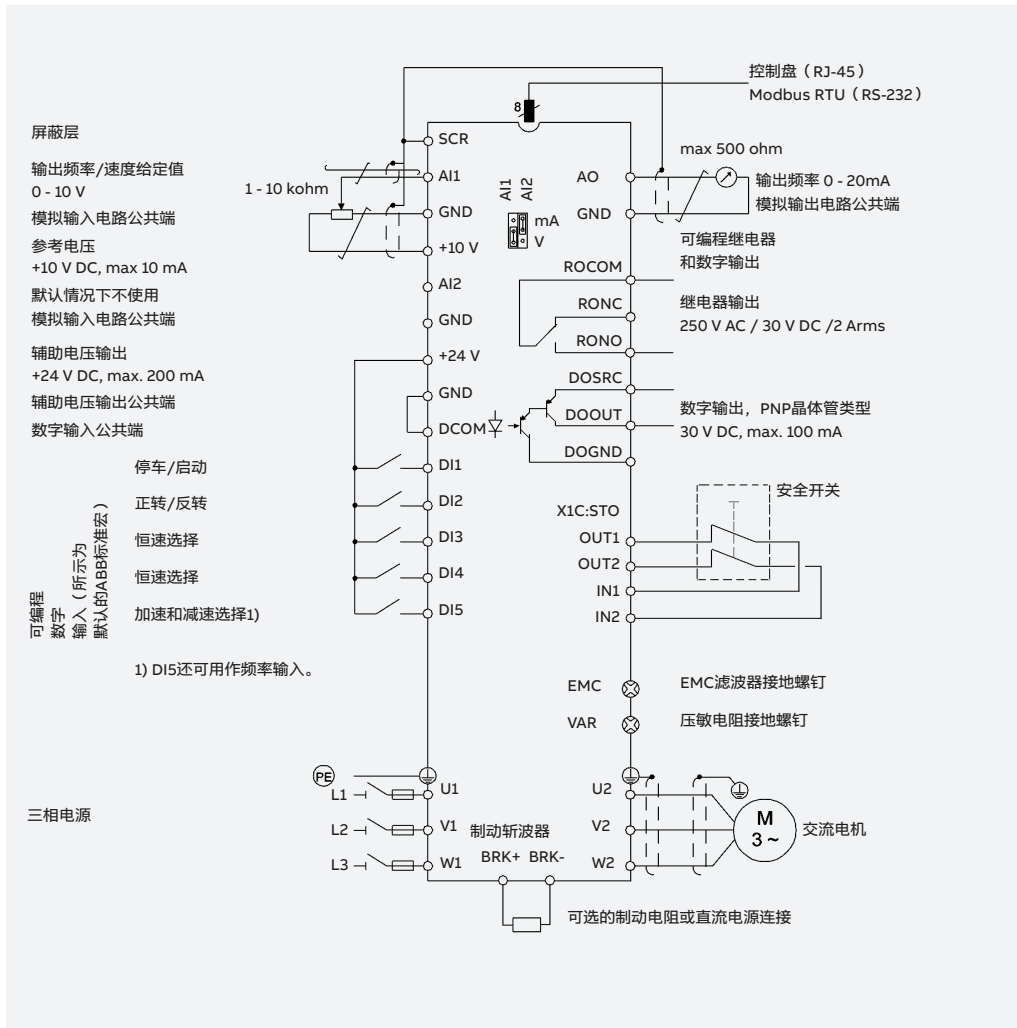

### 应用宏

应用宏是预编程的参数集。启动传动时，用户通常选择一个更适合该应用的宏。下图概述了ACS355控制连接，显示了ABB标准宏的默认I/O连接。

ABB机械传动拥有8个应用宏：

- ABB标准宏
- 转矩控制宏
- 3线宏
- 交变宏
- AC500 Modbus宏
- 电动电位计宏
- 手动/自动宏
- PID控制宏

除标准宏外，用户还可以创建三个自定义宏。自定义宏可让用户保存参数设置以便日后使用。

### 漏型DI配置 (NPN连接)

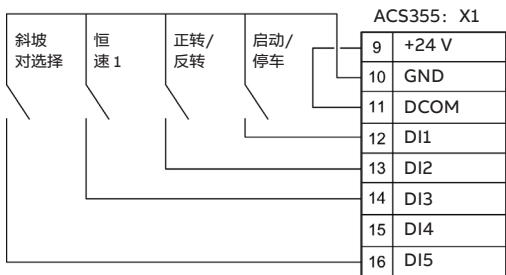

### 源型DI配置 (PNP连接), 带外部电源

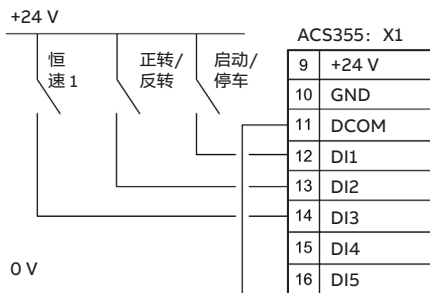

# 控制程序示例

ACS355传动拥有许多应对普遍挑战的解决方案。以下示例将阐释COUNTER STOP功能在传送带卸载作业中如何发挥作用。该功能可在预定数量的盒子通过传感器后关闭传送带。

操作员通过开关S启动传动来打开传送带。该开关与数字输入1(DI1)相连。传动用1秒的斜坡时间加速到30 Hz的恒速。

与此同时,传感器或接近开关P与数字输入5(DI5)相连。每次传送带上的盒子通过时,该传感器就产生一个脉冲。当所需数量的盒子——本例中是20个——通过传感器时,传动就用1秒的斜坡时间停机。

## 参数设置

### 启动数据

正确的电机参数在参数组99以内设定。但如果电机和传动的电流和电压等设置已经匹配,就不需要了。ACS355还有矢量控制功能,可通过设置相关参数和进行辨识运行来使用。

### 启动/停止/方向逻辑

参数1001 EXT1 COMMANDS设为COUNTER STOP [24]。在某些情况下,计数器输出可作为启动/停止信号以实现停机。

### 恒速选择

参数1201 CONST SPEED SEL设为DI1 [1]。当数字输入1被激活时,参数1202 CONST SPEED 1充当速度给定源。

参数1202 CONST SPEED 1设为30 Hz。

### 启动/停止功能

参数2101 START FUNCTION设为AUTO [1],也是默认值。如果传送带启动需要高转矩,可以使用设置DC MAGN [2]。

参数2102 STOP FUNCTION设为RAMP [2]。因此传动在收到停止命令时斜坡减速到0。

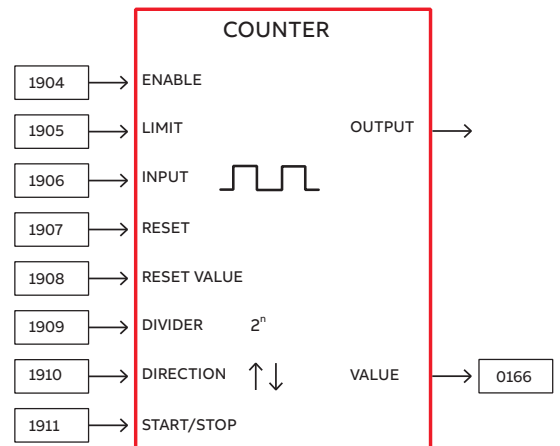

### 计数器参数

参数1904 COUNTER ENABLE设为DI1 [1]。计数器通过数字输入1被启用。当数字输入1为低电平时,计数器不计数。

参数1905 COUNTER ENABLE设为20。在本例中,装载站只能容纳20个盒子。

参数1906 COUNTER INPUT设为PLS IN (DI5) [1],它也是默认值。脉冲计数器P与数字输入(DI5)相连。该数字输入还能处理高达10 kHz的高频率脉冲。如果计数器信号边缘存在抖动,该参数可以设为FILTERED DI5 [4]。

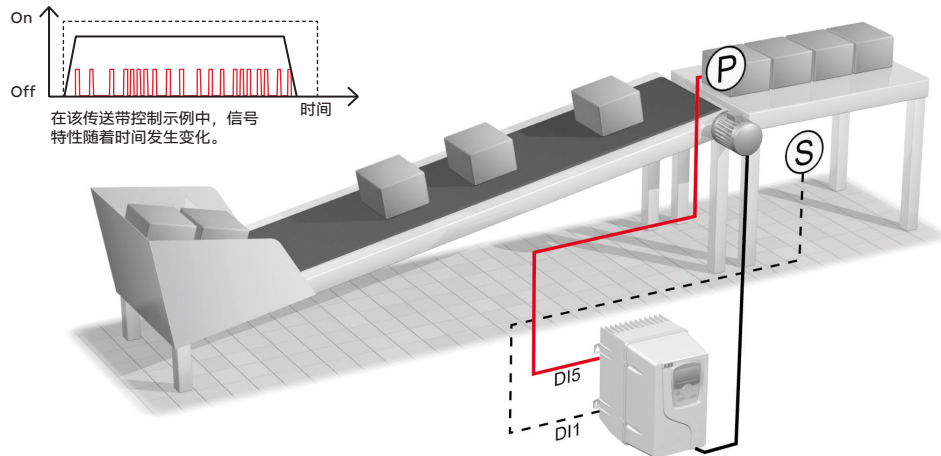

参数1907 COUNTER RESET设为DI1 (INV) [-1]。当数字输入1为低电平时, 计数器重设为参数1908 COUNTER RES VAL确定的值。

参数1908 COUNTER RES VAL设为零, 它也是默认值。在本例中, 计数器的运行范围是0-20。

参数1909 COUNT DIVIDER设为零, 它也是默认值。该值用于将高频脉冲数分频为较小值。比如, 一个1024脉冲增量式编码器在一个周期中可以提供1024个脉冲。当计数分频设为10 (功率2-10) 时, 计数器在1024个脉冲后才计一个数。

参数1910 COUNT DIRECTION设为UP [0], 它也是默认值。

参数1911 CNTR S/S COMMAND设为DI1 [1]。数字输入1作为传动启动命令。根据参数1001 EXT1 COMMANDS的设置, 当计数器达到限值或者数字输入1为低电平时传动就会停机。

计数器的当前值可以通过信号0166来查看。

#### 加速和减速设置

参数2201 ACC/DEC 1/2 SEL设为NOT SEL [0]。本应用中只使用一个斜坡, 所以斜坡切换功能被禁用。

参数2202 ACCELER TIME 1i设为1s。

参数2203 DECELER TIME 2设为1s。

#### ACS355控制程序功能

ACS355控制程序拥有以下功能:

- 计数器启动和停止
- 计时器启动和停止

- 速度补偿停机
- 3个独立的监视功能
- 自动重启功能
- 2组斜坡时间
- 斜坡的S曲线
- 7个恒定速度
- 3个危险速度范围
- 维护触发器
- 定时功能
- 可配置的故障/保护功能
- 2个过程PID功能
- PID睡眠功能
- PID修正功能
- 机械抱闸控制
- 8个状态的顺序编程
- 2组用户参数集
- 安全转矩取消
- 参数锁定

#### ACS355拥有以下电机控制功能:

- 电流、转矩、速度和频率限幅
- 欠压和过压控制器
- 启动正在旋转的电机
- 标量控制模式下线性、正方形和用户自定义U/f曲线
- 标量控制模式下IR补偿
- 磁通优化可实现节能
- 磁通制动可优化斜坡减速过程
- 传动温度控制的开关频率控制
- 电机噪声过滤
- 感应电机的无传感器矢量控制
- 永磁电机的无传感器矢量控制
- 矢量控制模式下的PID速度控制器
- 加速补偿
- 速度控制器自动整定
- 静态和动态电机辨识运行
- 可选速度反馈功能可实现闭环矢量控制

# 产品类型

## 高防护等级传动+B063

针对螺旋桨、搅拌机、水泵、风机和传送带等需要接触灰尘、水分和清洗化学品的应用, ABB设计了一系列防护等级为IP66的机械传动。受益于该传动的典型行业包括食品饮料、纺织、陶瓷、造纸、水及污水处理、印刷、橡胶和塑料。

散热器的散热片从上到下都是全开放式的, 这样方便清洗和确保散热片表面不会附着灰尘。安置在塑料窗中的辅助控制盘可以阻挡潮湿和含尘空气。此外, 传动内部装有冷却扇, 因而不需要外部冷却风机, 之后也无需维护外部运动部件。

传动的卫生设计和材料使用符合规定卫生标准, 这意味着传动可以防止细菌入侵, 也可以承受频繁清洗。该传动已通过NSF认证。



电源连接, 高防护等级传动	
电压和功率范围	三相, 200-240 V $\pm$ 10% 0.37- 4 kW (0.5-5 hp) 三相, 380-480 V $\pm$ 10% 0.37-7.5 kW (0.5-10 hp)
公共直流	不适用于高防护等级
环境限制, 高防护等级传动	
环境温度	-10-40°C (14-104 °F), 不允许结霜
防护等级	IP66/IP67/UL 4X型, 只能室内使用 带兼容电缆密封套的IP69K
产品规范, 高防护等级传动	
低压标准	2006/95/EC
机械标准	2006/42/EC
EMC标准	2004/108/EC
质量保证体系	ISO 9001
环境体系	ISO 14001
UL、cUL、CE、C-Tick和GOST R认证	
RoHS合规性	
NSF认证	
DIN40050-9 (IP69K)	

额定值			型号代码	外形尺寸
IP66/IP67/UL 4X 型				
$P_N$ (kW)	$P_N$ (hp)	$I_{2N}$ (A)		
<b>三相交流电源 200 - 240 V</b>				
0.37	0.5	2.4	ACS355-03X-02A4-2 + B063	R1
0.55	0.75	3.5	ACS355-03X-03A5-2 + B063	R1
0.75	1.0	4.7	ACS355-03X-04A7-2 + B063	R1
1.1	1.5	6.7	ACS355-03X-06A7-2 + B063	R1
1.5	2.0	7.5	ACS355-03X-07A5-2 + B063	R1
2.2	3.0	9.8	ACS355-03X-09A8-2 + B063	R3
3.0	4.0	13.3	ACS355-03X-13A3-2 + B063	R3
4.0	5.0	17.6	ACS355-03X-17A6-2 + B063	R3
<b>三相交流电源 380 - 480 V</b>				
0.37	0.5	1.2	ACS355-03X-01A2-4 + B063	R1
0.55	0.75	1.9	ACS355-03X-01A9-4 + B063	R1
0.75	1.0	2.4	ACS355-03X-02A4-4 + B063	R1
1.1	1.5	3.3	ACS355-03X-03A3-4 + B063	R1
1.5	2.0	4.1	ACS355-03X-04A1-4 + B063	R1
2.2	3.0	5.6	ACS355-03X-05A6-4 + B063	R1
3.0	4.0	7.3	ACS355-03X-07A3-4 + B063	R1
4.0	5.0	8.8	ACS355-03X-08A8-4 + B063	R1
5.5	7.5	12.5	ACS355-03X-12A5-4 + B063	R3
7.5	10.0	15.6	ACS355-03X-15A6-4 + B063	R3

型号代码中的X表示E或U。

$P_N$  (kW) = 在400 V和正常使用状态下的典型电机功率

$P_N$  (hp) = 在460 V和正常使用状态下的典型电机功率

$I_{2N}$  (A) = 连续均方根电流。每10分钟内允许一分钟50%过载。

# 可选项

## 选择可选项

ACS355系列拥有的可选项如下表所示。显示在第二列的订单代码, 替代上述型号代码中的XXXX。您只需根据需要扩展代码来订购需要的可选项。

可选项	订购代码	描述	型号	可用性	
				IP20 传动	IP66/67 传动
防护等级	*)	NEMA 1/UL 1型 (R0, R1, R2)	MUL1-R1	■	-
	*)	NEMA 1/UL 1型 (R3)	MUL1-R3	■	-
	*)	NEMA 1/UL1型 (R4)	MUL1-R4	■	-
	B063	IP66/IP67/UL 4X型 外壳		-	■
控制盘 (只可选择一个)	J400	助手控制盘	ACS-CP-D	□	●
	J404	基本控制盘	ACS-CP-C	□	-
控制盘安装套件	*)	控制盘安装套件	ACS/H-CP-EXT	□	-
	*)	控制盘支架安装套件	OPMP-01	□	-
电位计	J402	电位计	MPOT-01	□	-
现场总线 (只可选择一个)	K451	DeviceNet™	FDNA-01	□	□
	K452	LonWorks®	FLON-01	□	□
	K454	PROFIBUS DP	FPBA-01	□	□
	K457	CANopen®	FCAN-01	□	□
	K458	Modbus RTU	FMBA-01	□	□
	K462	ControlNet™	FCNA-01	□	□
	K469	EtherCAT®	FECA-01	□	□
	*)	RS-485/Modbus	FRSA-00		
	K470	POWERLINK	FEPL-02	□	□
	K475	2端口 EtherNet/IP™/Modbus TCP, PROFINET IO	FENA-21	□	□
K490	EtherNet/IP	FEIP-21	□	□	
K491	Modbus/TCP	FMBT-21	□	□	
K492	PROFINET	FPNO-21	□	□	
扩展模块 (只可选择一个)	L502	速度编码器模块	MTAC-01	□	-
	L511	继电器输出模块	MREL-01	□	-
	G406	辅助电源扩展模块	MPOW-01	□	-
远程监控	*)	远程监控适配器	SREA-01	□	□
	3AUA0000094517	远程监控适配器	NETA-21	□	□
高防护等级可选项	H376	电缆密封套件 (IP66/IP67/UL 4X型)		-	□
	F278	输入侧开关套件 (工厂安装)		-	□
压力补偿	C169	压力补偿阀		-	□
工具	*)	FlashDrop工具	MFDT-01	□	□
	*)	DriveWindow Light	DriveWindow Light	□	□
外部可选项	*)	输入电抗器		□	□ <sup>1)</sup>
	*)	EMC滤波器		□	□ <sup>1)</sup>
	*)	制动电阻		□	□ <sup>1)</sup>
	*)	输出电抗器		□	□ <sup>1)</sup>

● = 标配  
■ = 产品选项

□ = 可选, 外部  
- = 不可用

\*) = 单独订购。  
\*\*) = 适用于某些国家。

<sup>1)</sup> IP66/IP67/UL 4X型防护等级没有外部可选项。

# 可选项 接口

- 01 控制盘护罩 (标配)
- 02 基本控制盘
- 03 助手控制盘
- 04 电位计
- 05 控制盘支架安装套件 OPMP-01

## 用户接口

### 控制盘护罩

控制盘护罩的作用是保护传动的连接器表面。ACS355 传动标配控制盘护罩。此外,还有两种可选控制盘。

### 基本控制盘

基本控制盘采用单线数字显示器。该控制盘可用于控制传动、设置参数值或者将它们从一台传动拷贝到另一台传动。

### 助手控制盘

助手控制盘采用多语言字母数字显示器,使传动的编程简单明了。该控制盘拥有的各种助手和内置帮助功能可为用户提供指导。它包含一个实时时钟,可在进行故障记录时使用,也可用于控制传动,比如启动/停机。该控制盘可用于拷贝参数进行备份或者将参数下载到另一台传动。大型图形显示器和软键使其非常容易操作。采用IP66/IP67外壳的传动标配助手控制盘。

### 电位计

电位计MPOT-01拥有两个开关:启动/停机和正转/反转。用DIP开关可选择极性。该电位计无需外部电源。

### 控制盘安装套件

有两个控制盘安装套件可用于将控制盘安装到大型柜体的外面。用ACS/H-CP-EXT套件安装简便、省钱,而OPMP-01套件是一种对用户更友好的解决方案,它包含一个控制盘托盘,使控制盘能以和安装在传动上同样的方式拆除。该控制盘安装套件包含所需的所有硬件,比如3 m长扩展电缆和安装说明书。



— 01



— 02



— 03



— 04



— 05

# 可选项 接口



## 设备接口

插入式现场总线模块可用于连接主流自动化系统。单根双绞线省去了大量常规布线，因此可降低成本和提升系统可靠性。

ACS355支持以下现场总线选项：

- CANopen®
- ControlNet™
- DeviceNet™
- EtherCAT®
- EtherNet/IP™
- LonWorks®
- Modbus RTU
- Modbus TCP
- PROFIBUS DP
- PROFINET IO
- POWERLINK

## 扩展模块

### MREL-01

ACS355拥有一个标配的继电器输出。可选的MREL-01模块还能提供三个继电器输出，可通过参数被设置成不同的功能。

### MTAC-01

可选的MTAC-01模块提供用于速度测量的脉冲编码器接口。

### MPOW-01

可选的辅助电源模块MPOW-01让传动控制电路可在所有条件下运行。



01 现场总线模块

02 NEMA 1/UL 1型套件

03 扩展模块MTAC-01

## 保护和安装

### NEMA 1/UL 1型套件

NEMA 1/UL 1型套件包含用于保护手指和安装导线管的接线盒以及可防尘防垢的顶盖。

### 接线端子护罩

接线端子护罩用于保护I/O连接。

### 夹板

夹板用于实现电网扰动防护。传动包中包含标配的带夹具的夹板。



# 可选项 软件工具

订购任何这些软件工具选项都需要单独的订购项和型号代码。

## Automation Builder

Automation Builder是一种适用于PLC、安全产品、机器人、运动控制产品、传动和控制盘的集成化编程、维护和模拟环境。它整合了历经检验的ABB工具 RobotStudio、Drive Manager、Mint WorkBench和 Panel Builder, 接替Control Builder Plus, 可以使用 IEC 61131-3、PLCopen、C/ C++、RAPID和MINT编程语言。

Automation Builder拥有通用数据存储库、统一项目档案和可进行设备集成的预置程序库模块, 以及通用软件安装包, 因而可更大限度减少项目代码和数据管理工作。该软件包含适用于风能、水、太阳能、传动、运动控制、机器人学和安全应用的易用程序库。

用Automation Builder创建联合备份可帮助保护和恢复您的应用。可从[www.abb.com/automationbuilder](http://www.abb.com/automationbuilder) 并获得30天的试用期。

## Drive Manager

Drive Manager是可供机械厂商和系统集成商用于配置和监控ABB低压交流传动和AC500 PLC的软件工具。该软件包含在Automation Builder工程环境中。工程传动和PLC位于同一个可简化工作和节省调试时间以及成本的环境中。



# 可选项 软件工具

## SIMATIC (DM4S-01) 用 Drive Manager

SIMATIC 用 Drive Manager 可以很方便地安装在 SIMATIC STEP 7 工程环境和 TIA 门户内的一种插入式设备工具。它利用 SIMATIC PLC 的 TCI 界面与连接到 PROFIBUS 或 PROFINET 网络的传动通信。这种设置允许从 SIMATIC 环境启用 ABB 的低压交流传动，无需单独的专用 ABB PC 工具。

### 功能块程序库

ABB 提供一个功能块程序库，确保方便地将 ABB 低压传动集成到 SIMATIC S7 环境。该功能块程序库可从 ABB 网站获取（文档编号：3AUA0000099358）。ZIP 压缩包包括手册、示例以及可以导入 SIMATIC S7 环境的 GSD 文件。

### 现成的功能为您带来优势

SIMATIC 用 Drive Manager 提供几个有用的功能，简化与 SIMATIC S7 PLC 结合使用的 ABB 低压传动的设置，包括：

- PROFIBUS 和 PROFINET 上的本地与远程网络连接（单一访问点）
- 传动在线和离线配置
- 传动实际值监测
- 从传动专用 PC 工具导出/导入
- 免去 SIMATIC PLC 项目中的传动参数设置
- 通过诊断、参数化、示波器的 PLC 远程连接到传动

### 远程使用

用于 AC500 和 SIMATIC S7 PLC 的 Drive Manager 也允许远程使用传动、PLC 和 HMI 控制盘。即插即用 2G/3G/4G 移动解决方案，动态 IP 地址管理和 VPN 隧道技术使得调

试更加容易，无需任何 PC 软件。与 PLC 和 HMI 的所有功能的远程连接包括：

- 通过诊断、参数化、示波器用 PLC 远程连接到传动
- 数据读写
- 在线和离线编程
- 广泛的故障诊断
- 有控制的固件更新
- SD 卡上的记录数据的下载/上载
- 网页服务器
- FTP

## DriveWindow Light

DriveWindow Light 是用于 ACS355 传动的一种易用的调试和维护工具。它可在离线模式下使用，这使得用户可以在办公室进行参数设置而无需去往传动所在地。参数浏览器可供查看、编辑和保存参数。参数比较功能可供比较传动与保存的参数文件的参数值。参数子集可供用户创建自己的参数集。传动控制自然是 DriveWindow Light 中拥有的功能之一。借助该软件工具，您可以同时监控最多 4 个信号，包括图形和数字格式。任何信号都可通过预设的值来停止监控。

### 顺序编程工具

DriveWindow Light 可让用户直观地创建和操作被加载到 ACS355 中的顺序编程参数。编程可在一个图形化的编辑器中完成，其中可以单独显示每个步骤及其转换的条件。顺序编程可借助最多 8 个可配置步骤进行特定应用的编程。有了这种简单的预置步骤的新方式，可以不需要外部可编程逻辑控制器 (PLC)。在简单的应用中，可不使用外部 PLC。

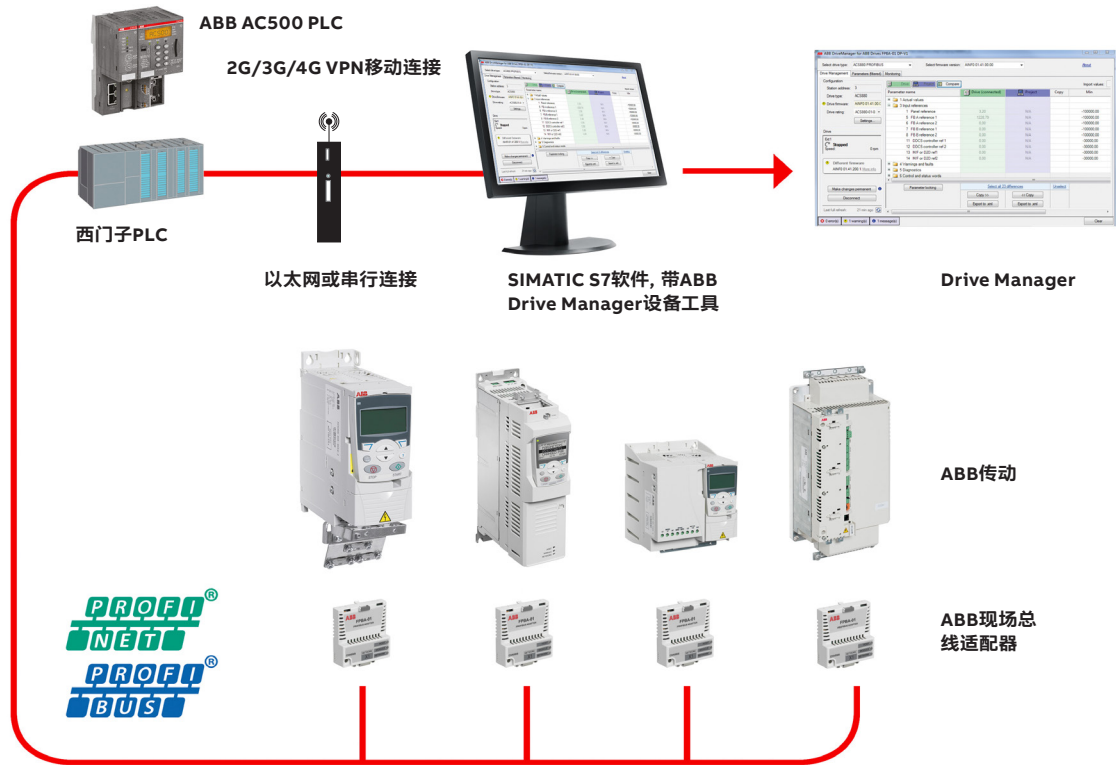

**启动向导**

启动向导使参数设置变得更简单。用户只需开启向导, 然后选择一个合适的助手, 比如设置模拟输出的助手, 与该功能有关的所有参数即可与帮助图片一起显示出来。

**亮点**

- ACS355的图形顺序编程工具
- 编辑、保存和下载参数
- 图形和数字信号监视
- 传动控制
- 启动向导

**DriveWindow Light要求**

- Windows NT/2000/XP/Vista/7
- PC的空闲串行端口
- 空闲的控制盘连接器

**顺序编程**

**示例: 单选按钮**

在本例中, 模拟输入AI1将以某个速度启动电机。这个功能在传动只使用电位计时有用。当模拟输入电平高于某个电平时, 电机速度与模拟输入成正比。本例不需要单独的启动和停止命令。

利用ACS355的监视功能监视模拟输入电平。监视功能状态设为顺序程序的两个状态之间的转换条件。

在状态1, 传动处于待机状态, 监视AI1电平。在状态2, 传动正向启动, 它的给定来自于AI1。在状态2, 监视功能监视AI1电平。如果数值低于设定限值, 顺序程序转变成状态1, 传动停机。

可以通过两个斜坡对为每个状态选择不同的斜坡时间。在顺序程序中还可独立控制模拟输出、数字输出和继电器输出。

监视功能、AI1速度给定值和斜坡时间的设置可以独立于顺序程序。

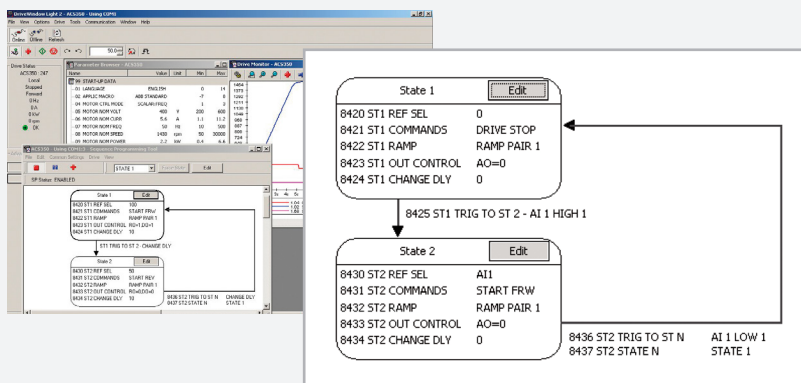

# 可选项 外部

订购任何这些外部可选项都需要单独的订购项和型号代码。

制动斩波器限值和电阻选型表

型号代码 ACS355-	$R_{min}$ (ohm)	$P_{BRmax}$ (kW) (hp)		按电阻类型选择电阻的表格						制动时间 <sup>1)</sup> (s)
				CBR-V / CBT-H 2						
				160	210	260	460	660	560	
<b>单相交流电源, 200 - 240 V</b>										
01X-02A4-2	70	0.37	0.5	●						90
01X-04A7-2	40	0.75	1	●						45
01X-06A7-2	40	1.1	1.5	●						28
01X-07A5-2	30	1.5	2	●						19
01X-09A8-2	30	2.2	3	●						14
<b>三相交流电源, 200 - 240 V</b>										
03X-02A4-2	70	0.37	0.5	●						90
03X-03A5-2	70	0.55	0.75	●						60
03X-04A7-2	40	0.75	1	●						42
03X-06A7-2	40	1.1	1.5	●						29
03X-07A5-2	30	1.5	2	●						19
03X-09A8-2	30	2.2	3	●						14
03X-13A3-2	30	3	4			●				16
03X-17A6-2	30	4	5			●				12
03X-24A4-2	18	5.5	7.5						●	45
03X-31A0-2	7	7.5	10						●	35
03X-46A2-2	7	11	15						●	23
<b>三相交流电源, 380 - 480 V</b>										
03X-01A2-4	200	0.37	0.5		●					90
03X-01A9-4	175	0.55	0.75		●					90
03X-02A4-4	165	0.75	1		●					60
03X-03A3-4	150	1.1	1.5		●					37
03X-04A1-4	130	1.5	2		●					27
03X-05A6-4	100	2.2	3		●					17
03X-07A3-4	70	3	4				●			29
03X-08A8-4	70	4	5				●			20
03X-12A5-4	40	5.5	7.5				●			15
03X-15A6-4	40	7.5	10				●			10
03X-23A1-4	30	11	15					●		10
03X-31A0-4	16	15	20						●	16
03X-38A0-4	13	18.5	25						●	13
03X-44A0-4	13	22	30						●	10

型号代码中的X代表E或U。

<sup>1)</sup> 制动时间 = 以秒为单位, 在40°C的环境温度和 $P_{BRmax}$ 下, 每隔120秒的最大允许制动时间。

<sup>2)</sup> 可用性因地区而异。

额定值(按电阻类型)	CBR-V	CBR-V	CBR-V	CBR-V	CBR-V	CBT-H
	160	210	260	460	660	560
额定功率[W]	280	360	450	790	1130	2200
电阻[ohm]	70	200	40	80	33	18

## FlashDrop工具

FlashDrop是一款功能强大的掌上型工具, 方便快速、简便地进行参数选择和设置。它可以隐藏所选参数以保护设备。只显示应用中需要的参数。该工具可在两台传动或PC和传动之间拷贝参数。所有上述操作都可在传动未连接电源时进行——事实上, 它甚至不需要打开传动包装。



## DrivePM

DrivePM (传动参数管理器) 是FlashDrop工具的一个创建、编辑和拷贝参数集的工具。对于每个参数/参数组, 用户都可将其隐藏, 使得传动用户完全看不到参数/参数组。

## DrivePM要求

- Windows 2000/XP/Vista/7
- PC的空闲串行端口

## FlashDrop包内含

- FlashDrop工具
- CD-ROM上的DrivePM软件
- CD-ROM上PDF格式的英文用户手册
- 用于连接PC和FlashDrop工具的OPCA-02电缆
- 电池充电器

## 制动电阻

ACS355标配集成制动斩波器。因此不需要耗费额外的空间或安装时间。可利用下表选择制动电阻。如欲了解有关选择制动电阻的更多信息, 请参阅ACS355用户手册。

型号代码 ACS355-	外形 尺寸	输入电 抗器	$I_{IN}$ 无电抗器 (A)	$I_{IN}$ 有电抗器 (A)	$I_{TH}$ (A)	$L$ (mH)
<b>单相交流电源, 200 - 240 V</b>						
01X-02A4-2	R0	CHK-A1	6.1	4.5	5	8.0
01X-04A7-2	R1	CHK-B1	11.4	8.1	10	2.8
01X-06A7-2	R1	CHK-C1	16.1	11	16	1.2
01X-07A5-2	R2	CHK-C1	16.8	12	16	1.2
01X-09A8-2	R2	CHK-D1	21	15	25	1.0
<b>三相交流电源, 200 - 240 V</b>						
03X-02A4-2	R0	CHK-01	4.3	2.2	4.2	6.4
03X-03A5-2	R0	CHK-02	6.1	3.6	7.6	4.6
03X-04A7-2	R1	CHK-03	7.6	4.8	13	2.7
03X-06A7-2	R1	CHK-03	11.8	7.2	13	2.7
03X-07A5-2	R1	CHK-04	12	8.2	22	1.5
03X-09A8-2	R2	CHK-04	14.3	11	22	1.5
03X-13A3-2	R2	CHK-04	21.7	14	22	1.5
03X-17A6-2	R2	CHK-04	24.8	18	22	1.5
03X-24A4-2	R3	CHK-06	41	27	47	0.7
03X-31A0-2	R4	CHK-06	50	34	47	0.7
03X-46A2-2	R4	CHK-06	69	47	47	0.7
<b>三相交流电源, 380 - 480 V</b>						
03X-01A2-4	R0	CHK-01	2.2	1.1	4.2	6.4
03X-01A9-4	R0	CHK-01	3.6	1.8	4.2	6.4
03X-02A4-4	R1	CHK-01	4.1	2.3	4.2	6.4
03X-03A3-4	R1	CHK-01	6	3.1	4.2	6.4
03X-04A1-4	R1	CHK-02	6.9	3.5	7.6	4.6
03X-05A6-4	R1	CHK-02	9.6	4.8	7.6	4.6
03X-07A3-4	R1	CHK-02	11.6	6.1	7.6	4.6
03X-08A8-4	R1	CHK-03	13.6	7.7	13	2.7
03X-12A5-4	R3	CHK-03	18.8	11.4	13	2.7
03X-15A6-4	R3	CHK-04	22.1	11.8	22	1.5
03X-23A1-4	R3	CHK-04	30.9	17.5	22	1.5
03X-31A0-4	R4	CHK-05	52	24.5	33	1.1
03X-38A0-4	R4	CHK-06	61	31.7	47	0.7
03X-44A0-4	R4	CHK-06	67	37.8	47	0.7

$I_{IN}$  = 额定输入电流。用在480 V的电网中时, 额定功率时的 $I_{IN}$ 小20%。

$I_{TH}$  = 电抗器额定热电流

$L$  = 电抗器电感量

### 输入电抗器

输入电抗器可平滑电网电流的波形和降低总谐波畸变率(THD)。结合输入电抗器, ACS355可满足谐波标准EN/IEC 61000-3-12的要求。此外, 输入电抗器对电源电压瞬变提供更好的保护。

型号代码 ACS355-	外形 尺寸	输出电抗器	电缆长度 (m)
<b>单相交流电源, 200 - 240 V</b>			
01X-02A4-2	R0	ACS-CHK-B3	60
01X-04A7-2	R1	ACS-CHK-B3	100
01X-06A7-2	R1	ACS-CHK-C3	100
01X-07A5-2	R2	ACS-CHK-C3	100
01X-09A8-2	R2	ACS-CHK-C3	100
<b>三相交流电源, 200 - 240 V</b>			
03X-02A4-2	R0	ACS-CHK-B3	60
03X-03A5-2	R0	ACS-CHK-B3	60
03X-04A7-2	R1	ACS-CHK-B3	100
03X-06A7-2	R1	ACS-CHK-C3	100
03X-07A5-2	R1	ACS-CHK-C3	100
03X-09A8-2	R2	ACS-CHK-C3	100
03X-13A3-2	R2	NOCH-0016-6x	100
03X-17A6-2	R2	NOCH-0016-6x	100
03X-24A4-2	R3	NOCH-0030-6x	100
03X-31A0-2	R4	NOCH-0030-6x	100
03X-46A2-2	R4	NOCH-0070-6x	100
<b>三相交流电源, 380 - 480 V</b>			
03X-01A2-4	R0	ACS-CHK-B3	60
03X-01A9-4	R0	ACS-CHK-B3	60
03X-02A4-4	R1	ACS-CHK-B3	100
03X-03A3-4	R1	ACS-CHK-B3	100
03X-04A1-4	R1	ACS-CHK-C3	100
03X-05A6-4	R1	ACS-CHK-C3	100
03X-07A3-4	R1	NOCH-0016-6x	100
03X-08A8-4	R1	NOCH-0016-6x	100
03X-12A5-4	R3	NOCH-0016-6x	100
03X-15A6-4	R3	NOCH-0016-6x	100
03X-23A1-4	R3	NOCH-0030-6x	100
03X-31A0-4	R4	NOCH-0030-6x	100
03X-38A0-4	R4	NOCH-0030-6x	100
03X-44A0-4	R4	NOCH-0070-6x	100

### 输出电抗器

输出电抗器可降低传动输出端的 $du/dt$ , 过滤掉由电压尖峰导致的电流尖峰。输出滤波器还可增加最大电机电缆长度。

# 可选项 外部

订购任何这些外部可选项都需要单独的订购项和型号代码。

## EMC滤波器

ACS355的内部EMC滤波器可以满足EN/IEC 61800-3标准的C3类要求。外部EMC滤波器与内部滤波器配合使用可用于增强传动的电磁性能。根据下表，最大电机电缆长度取决于所需的电磁性能。

型号代码 ACS355-	外形 尺寸	滤波器 类型	带外部EMC滤波 器的电缆长度 <sup>1)</sup>			不带外部EMC滤 波器的电缆长度 <sup>1)</sup>	
			C1 (m)	C2 (m)	C3 (m)	C3 (m)	C4 (m)
<b>单相交流电源, 200 - 240 V</b>							
01X-02A4-2	R0	RFI-11	10	30	-	30	30
01X-04A7-2	R1	RFI-12	10	30	50	30	50
01X-06A7-2	R1	RFI-12	10	30	50	30	50
01X-07A5-2	R2	RFI-13	10	30	50	30	50
01X-09A8-2	R2	RFI-13	10	30	50	30	50
<b>三相交流电源, 200 - 240 V</b>							
03X-02A4-2	R0	RFI-32 <sup>2)</sup>	10	30	-	30	30
03X-03A5-2	R0	RFI-32 <sup>2)</sup>	10	30	-	30	30
03X-04A7-2	R1	RFI-32 <sup>2)</sup>	10	30	50	30	50
03X-06A7-2	R1	RFI-32 <sup>2)</sup>	10	30	50	30	50
03X-07A5-2	R1	RFI-32 <sup>2)</sup>	10	30	50	30	50
03X-09A8-2	R2	RFI-32 <sup>2)</sup>	10	30	50	30	50
03X-13A3-2	R2	RFI-33	10	30	50	30	50
03X-17A6-2	R2	RFI-33	10	30	50	30	50
03X-24A4-2	R3	RFI-34	10	30	50	30	50
03X-31A0-2	R4	RFI-34	10	30	50	30	50
03X-46A2-2	R4	RFI-34	10	30	50	30	50
<b>三相交流电源, 380 - 480 V</b>							
03X-01A2-4	R0	RFI-32 <sup>2)</sup>	30	30	-	30	30
03X-01A9-4	R0	RFI-32 <sup>2)</sup>	30	30	-	30	30
03X-02A4-4	R1	RFI-32 <sup>2)</sup>	50	50	50	30	50
03X-03A3-4	R1	RFI-32 <sup>2)</sup>	50	50	50	30	50
03X-04A1-4	R1	RFI-32 <sup>2)</sup>	50	50	50	30	50
03X-05A6-4	R1	RFI-32 <sup>2)</sup>	50	50	50	30	50
03X-07A3-4	R1	RFI-32 <sup>2)</sup>	50	50	50	30	50
03X-08A8-4	R1	RFI-32 <sup>2)</sup>	50	50	50	30	50
03X-12A5-4	R3	RFI-33	40	40	40	30	50
03X-15A6-4	R3	RFI-33	40	40	40	30	50
03X-23A1-4	R3	RFI-33	40	40	40	30	50
03X-31A0-4	R4	RFI-34	-	30	-	30	50
03X-38A0-4	R4	RFI-34	-	30	-	30	50
03X-44A0-4	R4	RFI-34	-	30	-	30	50

<sup>1)</sup> 必须通过传动内部的EMC螺钉将内部EMC滤波器连接。  
未连接滤波器时, 可以使用C4最大电缆长度。

<sup>2)</sup> 对于外形尺寸R0和R1, 还可用具有相同性能的RFI-30作为滤波器。

## 低漏电流滤波器

低漏电流滤波器适合需要剩余电流保护器(RCD)且漏电流必须低于30 mA的装置。

型号代码 ACS355-	外形 尺寸	滤波器类型	带LRFI滤波器的 电缆长度 <sup>1)</sup>
			C2 (m)
<b>低漏电流滤波器, 三相交流电源, 400 V</b>			
03X-01A2-4	R0	LRFI-31	10
03X-01A9-4	R0	LRFI-31	10
03X-02A4-4	R1	LRFI-31	10
03X-03A3-4	R1	LRFI-31	10
03X-04A1-4	R1	LRFI-31	10
03X-05A6-4	R1	LRFI-31	10
03X-07A3-4	R1	LRFI-32	10
03X-08A8-4	R1	LRFI-32	10

<sup>1)</sup> 必须通过从传动上拆除EMC螺钉断开内部EMC滤波器。RFI-11、RFI-12和RFI-13也是低漏电流滤波器。

## EMC通用标准

EN 61800-3 (2004), 产品标准	适用于工业、科学和 医疗(ISM)设备的EN 55011产品系列标准	EN 61800-3/A11 (2000), 产品标准
C1类:	1组 B类	第一类环境, 非限制性销售
C2类	1组 A类	第一类环境, 非限制性销售
C3类	2组 A类	第二类环境, 非限制性销售
C4类	不适用	第二类环境, 限制性销售

# ABB自动化产品

## AC500

ABB强大的旗舰PLC利用一个简单概念提供广泛的性能等级和可扩展性,而大多数竞争对手需要多个产品系列才能提供类似功能。



## AC500-S

基于PLC的模块化自动化解决方案使得组合和匹配满足您在所有功能安全型应用中安全需求的标准安全I/O模块变得前所未有的简单。也提供“极端条件”版本。



## 可编程性

Automation Builder把PLC、传动、运动、HMI和机器人学的工程设计和维护集成到一起。它符合IEC 61131-3标准,提供用于PLC和传动配置的所有五种IEC编程语言。Automation Builder支持多种语言,并随附新的资源库、FTP功能、SMTP、SNTP、智能诊断和调试功能。



## 交流电机

ABB的低压交流电机可节省能源,降低运营成本,让高要求的电机应用可靠运行,没有计划外停机。一般性能电机将便利和易于操作与ABB的工程专长无缝结合在一起。过程性能电机可为过程工业和重型应用提供更广泛的电机系列。



## AC500-eCo

核心AC500系列可满足小型PLC市场对成本效益的要求,同时实现全面的互操作性。所有以太网版本都拥有网页服务器、FTP服务器和Modbus-TCP。脉冲输出模块可实现多轴定位。



### AC500-XC

“极端条件”模块运行温度范围更广，能耐受振动和危险气体，适用于高海拔和潮湿环境。凭借内置的防护功能，它可取代昂贵的机柜。



### 控制盘

我们的控制盘提供各种触摸屏图形显示，从3.5英寸到15英寸不等。它们随附用户友好型配置软件，能实现量身定制的人机界面解决方案。提供用于ABB自动化产品的丰富图形符号和相关驱动。可提供用于呈现AC500网络服务器应用的控制盘。



### 全能型传动产品组合

全能型变频器共享相同的架构、软件平台、工具、用户界面和选件。但是，从功率最小的水泵到功率最大的水泥窑以及其间的所有应用，总能找到一个匹配的变频器。在您学会使用一种传动后，可以很方便地使用产品组合中的任何其它传动。



### Jokab Safety产品

ABB Jokab安全部门提供各种适用于机械安全系统的创新产品和解决方案。它是机械安全标准化组织的成员，每天都与有安全需求和生产需求的实际应用打交道。



# 符合您需求的服务

您的服务需求取决于您的业务、您的设备和业务重点。我们已熟知客户的四个常见需求, 并制定了满足这些需求的服务选项。为了保持您传动的稳定性, 您的选择是什么?

## 正常运行时间是您重视的吗?

让您的传动完全只需进行计划内维护

### 服务项目包括:

- ABB Ability生命周期评估
- 安装调试
- 备品备件
- 预防性维护
- 翻新
- ABB传动保养协议
- 传动交换机

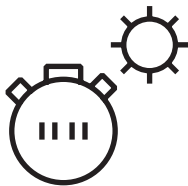

运营效率

## 快速响应是您考虑的重点吗?

如果您的传动需要立刻采取措施, 我们的全球性网络可以随时为您效劳。

### 服务项目包括:

- 技术支持
- 现场维修
- ABB Ability远程支持
- 响应时间协议
- 培训

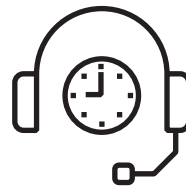

快速响应

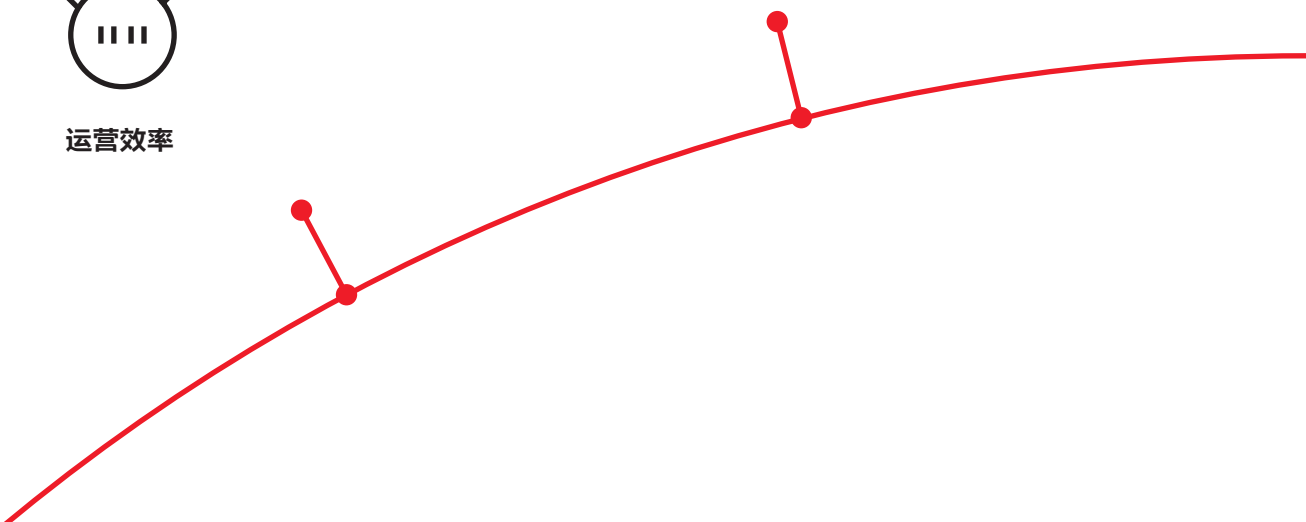

# 传动服务 选择决定未来

**传动的未来取决于您为传动选择的服务。**  
 无论选择什么，都应基于明智的权衡考虑，而非妄自猜测。我们拥有丰富的专业知识和经验，可帮您寻找和实施更适合您的传动设备的服务。首先，您可以问自己这两个关键问题：

- 想要如何保养我的传动？
- 更好的服务选项是什么？

从这开始，您可以在传动整个生命周期各环节获得我们的指导和全力支持。

## 是否需要延长设备生命周期？

我们的服务可以更大限度延长传动设备的使用寿命。

- 服务项目包括：**
- ABB Ability生命周期评估
  - 升级、改进和现代化
  - 更换、废弃和回收



**您的选择决定您的业务效率**  
 ABB传动保养协议让您专注于自己的核心业务。许多符合您需求的预定义服务选项可让性能更优化、更可靠，还可延长传动寿命和改善成本控制。这让您可以降低计划外停机的风险，更容易制定维护预算。

**知道您所在的位置方便我们给您更多帮助！**  
 在[www.abb.com/drivereg](http://www.abb.com/drivereg)上注册您的传动来扩展保修选项和其他益处。

可选项代码	描述
+P904	把质保延长到自调试之日起的24个月，或者自交付之日起的30个月
+P909	把质保延长到自调试之日起的36个月，或者自交付之日起的42个月

## 对您的运营来说性能是最关键的吗？

从您机器和系统中获取优质性能。

- 支持服务包括：**
- ABB Ability远程服务
  - 工程和咨询
  - 检验和诊断
  - 升级、翻新和现代化改造
  - 工厂维修
  - 定制服务



# 全生命周期管理

传动生命周期的每个阶段由您掌控。四阶段产品生命周期管理模式是我们变频器服务的核心。该模式推荐了在传动整个生命周期各阶段可获得的服务。

—  
现在，您可以方便的了解自己的传动可用的针对性服务和维护。

## ABB传动生命周期各阶段的说明:

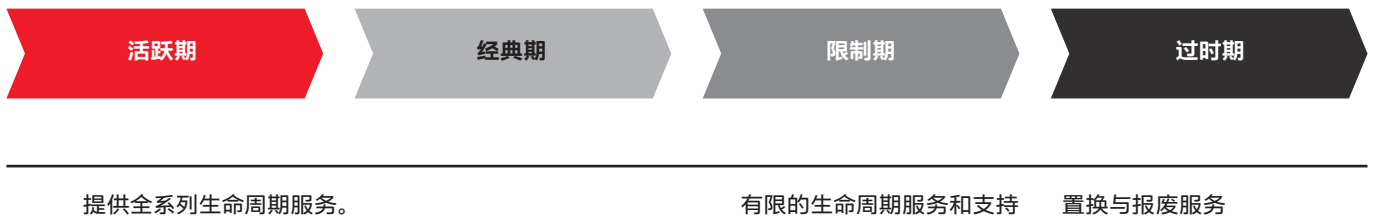

产 品	产品处于产销两旺的阶段。	已停止批量生产。产品可能用于工厂扩建, 作为备件或更新产品提供。	产品不再供货。	产品不再供货。
	提供全系列生命周期服务。	提供全系列生命周期服务。可提供产品改进--通过升级和翻新解决方案。	提供有限的生命周期服务。备件供货仅限于可用库存。	提供置换与报废服务。
服 务				

**做出明智决策**  
我们使用生命周期状态说明和通告使您了解每一步该怎么走。

您的优势是清楚地获得关于传动状态和可用服务的明确信息, 以便您提前采取妥当措施, 同时也方便我们能够为您提供持续性的服务。

**第1步**  
**生命周期状态通知**  
通知客户, 产品即将进入下一个生命周期阶段, 以及这种变化将给服务项目带来的相关影响。

**第2步**  
**生命周期状态清单**  
显示变频器当前生命周期状态, 在此状态下所能获得的产品和服务, 未来的服务计划和推荐措施等信息。



**ABB**  
**ABB**



1788660030AUC-001

**附加说明**

我们保留进行技术更改或修改本文档内容的权利, 恕不另行通知。对于采购订单, 以商定的细节为准。对本文档中可能存在的错误或遗漏, ABB不承担任何责任。

本公司保留对本文件及其所含内容和图片的权利。未经ABB公司事先的书面许可, 不得对其内容进行整体或部分复制、向第三方披露或利用。



# 联系我们

## 北京ABB电气传动系统有限公司

中国, 北京, 100015

北京市朝阳区酒仙桥北路甲10号401楼

电话: +86 10 58217788

7\*24小时技术热线: 400 810 8885

网址: <https://new.abb.com/drives/zh>



ABB传动官方微信



ABB运动控制资料库

### 全国各地区销售代表处联系方式

<b>上海</b> 中国 上海市 200023 黄浦区中山南一路768号博荟广场C座8楼 总机: 021-23288888 传真: 021-23288833	<b>沈阳</b> 中国 沈阳市 110063 沈河区青年大街1-1号市府恒隆广场办公楼1座3610-3612单元 总机: 024-31326688 传真: 024-31326699	<b>昆明</b> 中国 昆明市 650032 崇仁街1号东方首座24楼2404室 总机: 0871-63158188 传真: 0871-63158186	<b>南宁</b> 中国 南宁市 530021 金湖路59号地王国际商会中心27楼E-F单元 总机: 0771-2368316 传真: 0771-2368308
<b>杭州</b> 中国 杭州市 310020 江干区钱江路1366号华润大厦A座802室 总机: 0571-87901355 传真: 0571-87901151	<b>大连</b> 中国 大连市 116011 西岗区中山路147号申贸大厦17楼 总机: 0411-39893355 传真: 0411-39893359	<b>深圳</b> 中国 深圳市 518031 福田区华富路1018号中航中心1504A 总机: 0755-88313088 传真: 0755-88313033	<b>长春</b> 中国 长春市 130022 亚泰大街3218号通钢国际大厦A座A4层A403室 总机: 0431-88620866 传真: 0431-88620899
<b>郑州</b> 中国 郑州市 450007 中原中路220号裕达国际贸易中心A座1006室 总机: 0371-67713588 传真: 0371-67713873	<b>哈尔滨</b> 中国 哈尔滨市 150089 南岗区哈尔滨大街507号华润凯旋门大厦B栋2305-2306室 总机: 0451-55562228 传真: 0451-55562295	<b>济南</b> 中国 济南市 250011 泉城路17号华能大厦6楼8601室 总机: 0531-55691599 传真: 0531-55691595	<b>烟台</b> 中国 烟台市 264003 莱山区山海路117号内1号烟台总部经济基地企业服务中心1401室 总机: 0535-2105198 传真: 0535-2105196
<b>成都</b> 中国 成都市 610041 四川省成都市人民南路四段三号来福士广场T1-8楼 总机: 028-85268800 传真: 028-85268900	<b>呼和浩特</b> 中国 呼和浩特市 010020 中山西路1号海亮广场A座2708室 总机: 0471-3819933 传真: 0471-5903121	<b>青岛</b> 中国 青岛市 266071 香港中路12号丰合广场B区401室 总机: 0532-85026396 传真: 0532-85026395	<b>福州</b> 中国 福州市 350028 福州仓山万达广场A1#楼7层06-09室 总机: 0591-87858224 传真: 0591-87814889
<b>重庆</b> 中国 重庆市 400043 渝中区华盛路10号企业天地2号楼27层1#1-3单元 总机: 023-62826688 传真: 023-62805369	<b>无锡</b> 中国 无锡市 214023 永和路6号君来广场1105单元 总机: 0510-82791133 传真: 0510-82751236	<b>贵阳</b> 中国 贵阳市 550022 观山湖区金阳南路6号世纪金源购物中心5号楼10楼 总机: 0851-82215890 传真: 0851-82215900	<b>宁波</b> 中国 宁波市 315000 灵桥路2号南苑饭店6楼616室 总机: 0574-87173251 传真: 0574-87318179
<b>广州</b> 中国 广州市 510623 珠江新城珠江江西路15号珠江城大厦29楼01-06A单元 总机: 020-37850688 传真: 020-37850608	<b>厦门</b> 中国 厦门市 361101 翔安区舫山西二路881号 总机: 0592-7151881 传真: 0592-7211890	<b>南昌</b> 中国 南昌市 330038 红谷滩新区绿茵路129号联发广场写字楼28层2804-2805室 总机: 0791-86304927 传真: 0791-86304982	<b>苏州</b> 中国 苏州市 215123 苏州工业园区翠微路9号月亮湾国际中心8楼801-802室 总机: 0512-88881588 传真: 0512-88881599
<b>西安</b> 中国 西安市 710068 南关正街88号长安国际中心E座1101室 总机: 029-8369 5255 传真: 029-8369 5277	<b>长沙</b> 中国 长沙市 410002 天心区湘江中路36号华远国际中心32楼10A-12单元 总机: 0731-82683088 传真: 0731-84445519	<b>合肥</b> 中国 合肥市 230022 潜山路320号新华国际广场A座12A 总机: 0551-65196150 传真: 0551-65196160	<b>南京</b> 中国 南京市 210005 建邺区燕山路179号中国人寿大厦15A层 总机: 025-86645645
<b>兰州</b> 中国 兰州市 730050 七里河区西津西路16号兰州国际商贸中心写字楼兰州中心4303&4305 总机: 0931-8186799 传真: 0931-8186755	<b>武汉</b> 中国 武汉市 430060 武昌临江大道96号武汉万达中心写字楼21楼 总机: 027-88395888 传真: 027-88395999	<b>太原</b> 中国 太原市 030002 府西街69号山西国际贸易中心西塔楼10层1009A号 总机: 0351-8689292 传真: 0351-8689200	<b>乌鲁木齐</b> 中国 乌鲁木齐市 830011 北京南路506号美克大厦806室 总机: 0991-2834455
			<b>温州</b> 中国 温州市 325003 温州市上江路198号新世纪商务大厦A幢901-1室 总机: 0577-88909292